

Bedienungsanleitung: Modell Schattello

für SZ118 / SZ119

Wir danken Ihnen für den Kauf eines May-Sonnenschirmes.

Die vorliegende Bedienungsanleitung enthält die erforderlichen Hinweise zu Montage, Betrieb und Wartung Ihres May-Sonnenschirmes. Um den sicheren Betrieb kennen zu lernen, müssen Sie diese Bedienungsanleitung durchlesen und für den späteren Gebrauch aufbewahren.



Vorsicht

Missachtung der Bedienungsanleitung kann zu Personen- und Sachschäden führen.

Bei Missachtung der hier vorliegenden Bedienungsanleitung übernimmt der Hersteller weder Haftung noch Gewährleistung.

- Befolgen Sie alle Sicherheitshinweise.
- Wenn Sie irgendeinen Teil dieser Bedienungsanleitung nicht verstehen, setzen Sie sich mit Ihrem May-Händler in Verbindung.



Warnung

Wind kann Schirm beschädigen. Keine Gewährleistung.

- Öffnen und schließen Sie Ihren Schirm immer vollständig. Nie in Zwischenstellungen belassen, da Schirm dann nicht volle Stabilität erreicht.
- Schließen Sie Ihren Schirm wenn Wind aufkommt.
- Erhöhen Sie den Ballast des Standrahmens bei Aufstellung an exponierten Lagen (Aufwinde, Hanglagen, Windschneisen etc.).

Schirm auspacken

1. Nehmen Sie beide Abschlussdeckel an den Stirnseiten der Kartenhülle ab.



Vorsicht

Herausziehen des Schirmes aus der Kartenhülle kann Bespannung beschädigen.

Die Metallklammern zur Befestigung der Kartenhülsendeckel können beim Herausziehen Schnitte in der Bespannung verursachen.

- Entfernen Sie alle Metallklammern am oberen und unteren Ende der Kartenhülle vor dem Herausziehen des Schirmes.

2. Entnehmen Sie das am Hauptmast befestigte Zubehör (6-kant-Schlüssel, etc.).
3. Ziehen Sie den Schirm am Mast aus der Kartenhülle.





Vorsicht

Ablegen des Schirmes auf dem Boden kann Bespannung beschädigen.

Beim Ablegen auf dem Boden kann das Eigengewicht des Schirmes Schnitte und Schürfungen der Bespannung verursachen.

- Tragen Sie den Schirm bis er sicher in der Verankerung untergebracht ist oder legen Sie den Schirm auf einer weichen Unterlage ab (z.B. Teppich).



Vorsicht

Ziehen des Schirmes über Oberflächen (Kanten, Ecken, Boden) beschädigt die Bespannung.

- Ziehen Sie den Schirm nicht über Ecken und Kanten.
- Lehnen Sie den Schirm nirgends an.
- Legen Sie die Kartenhülle auf zwei Tische oder Arbeitsböcke, um den Schirm bodenfrei aus der Kartenhülle zu ziehen.

Schirm montieren und aufstellen

1. Nehmen Sie die, über den Schirm gestülpte Schutzhülle ab (diese ist nur für Transport und Winter-einlagerung).



Vorsicht

Verwendung eines Messers beim Entfernen des Verpackungsmaterials kann Schutzhülle und Bespannung beschädigen.

- Verwenden Sie kein Messer oder sonstigen scharfen Gegenstand, um Verpackungsmaterial zu entfernen.

2. Benutzen Sie die mitgelieferten Schutzhandschuhe, um ein Verschmutzen der Bespannung zu vermeiden.
3. Befestigen Sie das Ankerhülsen-Oberteil auf -Unterteil mit der M16-Zylinderschraube.

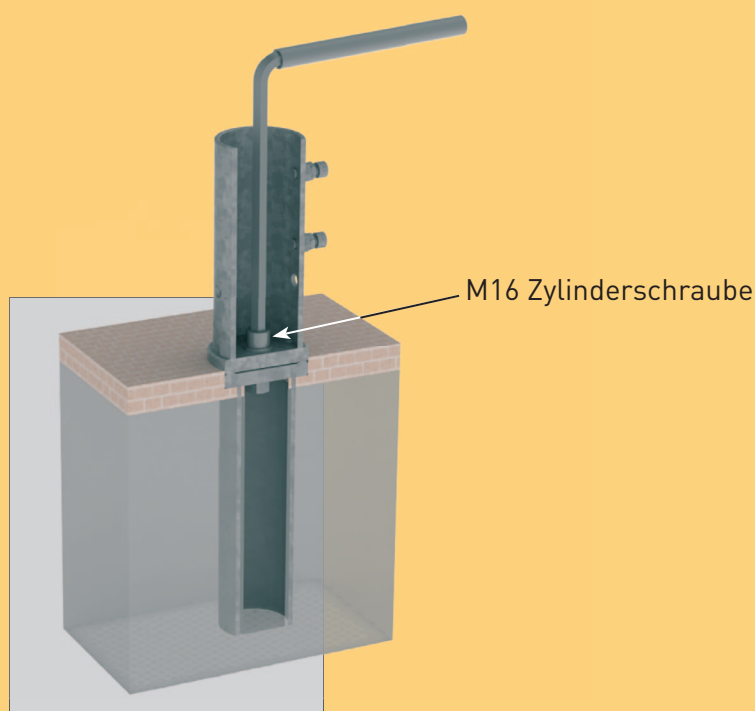



Gefahr

Ein fallender Schirm kann Verletzungen verursachen.

Wenn die Ankerhülse beim Aufrichten wegrutscht, kann der Schirm nicht mehr zu halten sein und Unfälle verursachen.

- Ziehen Sie die M16-Zylinderschraube mit einem Drehmoment von 210 Nm an.



Vorsicht

Schrauben, die falsch angezogen werden, lösen sich.

Eine zu schwach angezogene Schraube kann keine Vorspannkraft aufbauen und erreicht somit nicht genügend Selbsthemmung. Wird die Schraube zu fest angezogen bzw. überdreht, kann sich die Schraubverbindung lösen.

- Ziehen Sie die Schraube mithilfe des gelieferten Inbusschlüssels und der Verlängerung von Hand an. Machen Sie dies mit dem größtmöglichen Kraftaufwand. Eine Überdrehung mithilfe des mitgelieferten Inbusschlüssels und der Verlängerung ist praktisch unmöglich.
- Das korrekte Drehmoment für einen Drehmomentschlüssel beträgt 210 Nm.

4. Lösen Sie die waagrechten M10-Zylinderschrauben so, dass im Inneren des Rohres keine Schraube übersteht, damit Sie den Schirmstock vertikal einfahren können.

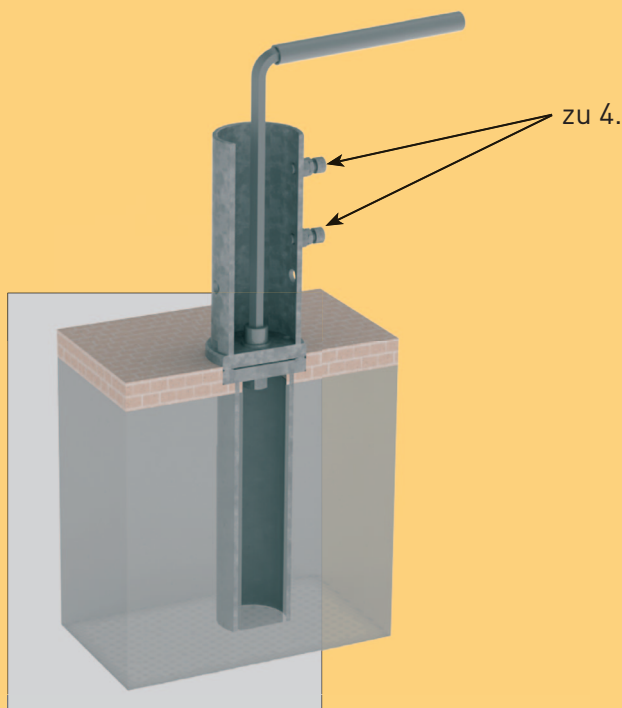

5. Legen Sie das Schirmstockende auf das Oberteil der Ankerhülse.



6. Stellen Sie den Schirm wie folgt auf: Eine Person drückt das untere Ende des Schirmmastes in das Ankerhülsen-Oberteil, die andere(n) Person(en) stellt den Schirm.



Gefahr

Ein fallender Schirm kann lebensgefährliche Verletzungen verursachen.

Wenn zu wenige Arbeitskräfte den Schirm aufstellen, kann der Schirm zu schwer werden, nicht mehr zu halten sein und Unfälle verursachen.

- Stellen Sie den Schirm mit mindestens 2 Arbeitskräften auf. Bei Bedarf 3 oder 4 Arbeitskräfte.
- Stellen Sie sicher, dass den Arbeitskräften Platz zum Ausweichen bleibt, falls der Schirm ins Fallen kommt.
- Stellen Sie sicher, dass sich keine unbeteiligten Personen im Gefahrenbereich falls der Schirm ins Fallen kommt.
- Stellen Sie sicher, dass eine Person ausschließlich das untere Ende des Schirmmastes in das Ankerhülsen-Oberteil drückt.



Vorsicht

Schirm nicht frei fallen lassen.

Wird der Schirm frei in die Ankerhülse fallen gelassen, kann unter Umständen die Schirmmechanik in Mitleidenschaft gezogen werden.

- Schirm langsam in Ankerhülsen-Oberteil einführen bis Schirm an Unterkante aufsteht.



Öffnen

1. Lösen Sie den Zurring von der Bespannung.
2. Stecken Sie die Handkurbel in die Getriebebohrung und drehen Sie den Schirm bis zum Anschlag im Uhrzeigersinn auf. Die Anschlagsschraube muss auf dem Kunststoffring anstehen, erst dann hat der Schirm seine volle Spannung erreicht.



Gefahr

Ein fallender Schirm kann lebensgefährliche Verletzungen verursachen.

Wenn der Schirm nicht in Ankerhülse fixiert ist, kann er durch Wind hochgehoben werden.

- Stellen Sie sicher, dass alle Schrauben an Ankerhülse / Standrahmen fest angezogen sind.



Vorsicht

Nicht vollständig eingesteckte Handkurbel / Sechskantschlüssel verschleißt und kann die Getriebbremse nicht lösen.

- Stecken Sie die Handkurbel bis zum Anschlag in die Bohrung.



Vorsicht

Öffnen des Schirmes mit Bohrmaschine kann Schirm beschädigen.

Wird der Schirm mit einer Bohrmaschine geöffnet, kann das Anfahren des Endanschlages Getriebebeschäden verursachen.

- Fahren Sie die letzten Umdrehungen bis zum Anschlag mit der Handkurbel an.



Warnung

Unvollständig geöffneter Schirm kann durch Wind beschädigt werden.

- Öffnen Sie den Schirm immer ganz bis zum Anschlag.

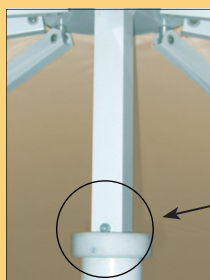
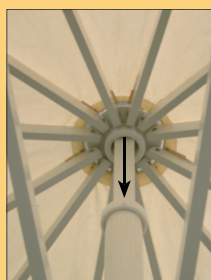

Anschlagsschraube auf Kunststoffring

Schirm ausrichten

1. Lösen Sie die M10-Schrauben am Oberteil der Ankerhülse.
2. Öffnen Sie den Schirm (siehe oben, Abschnitt „Öffnen“)



Warnung

Wind kann Schirm aus Oberteil der Ankerhülse heben.

- Öffnen Sie den Schirm bei gelösten M10-Schrauben nur bei absoluter Windstille.

3. Drehen Sie den aufgestellten Schirm im Oberteil der Ankerhülse in die gewünschte Position (z.B. parallel zur Hauswand ausrichten).
4. Ziehen Sie die M10-Schrauben am Oberteil der Ankerhülse fest.

5. Sichern Sie die M10-Schraube mit der Sicherungsmutter: Sechskantmutter M10 im Uhrzeigersinn gegen die angeschweißte Mutter andrehen.

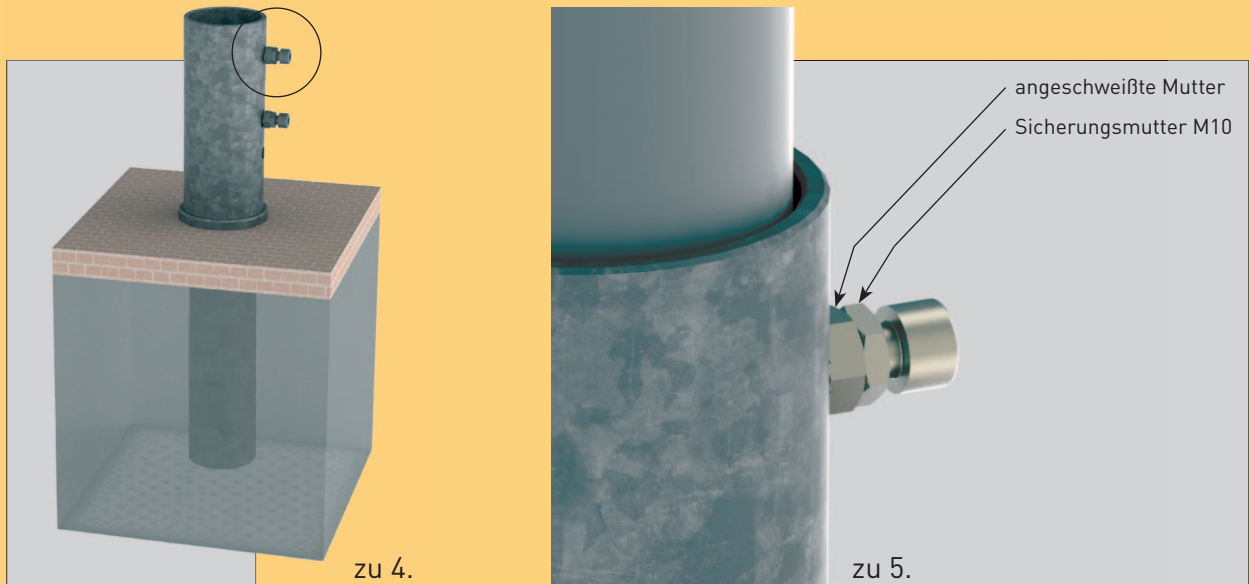

Gefahr

Ein nicht fixierter Schirm kann lebensgefährliche Verletzungen verursachen.

Wenn sich die M10-Schrauben lösen, kann der Schirm durch den Wind hochgehoben werden.

- Ziehen Sie die original gelieferten M10-Schrauben fest an und sichern Sie diese mit den Sicherungsmuttern (im Uhrzeigersinn drehen).

Diebstahl- und Verdrehsicherung

1. Richten Sie den Schirm aus (siehe Abschnitt „Schirm ausrichten“).
2. Bohren Sie das Durchgangsloch für die Diebstahl- und Verdrehsicherung wie folgt:
Die gelieferte Ankerhülse hat bereits eine Bohrung für die Verdrehsicherung. Nutzen Sie diese Bohrung als Schablone/Führung und bohren Sie von beiden Seiten jeweils durch den Schirmmast und das innere Führungsrohr. Verwenden Sie dazu einen Spiralbohrer mit $\varnothing 12,5$ mm.

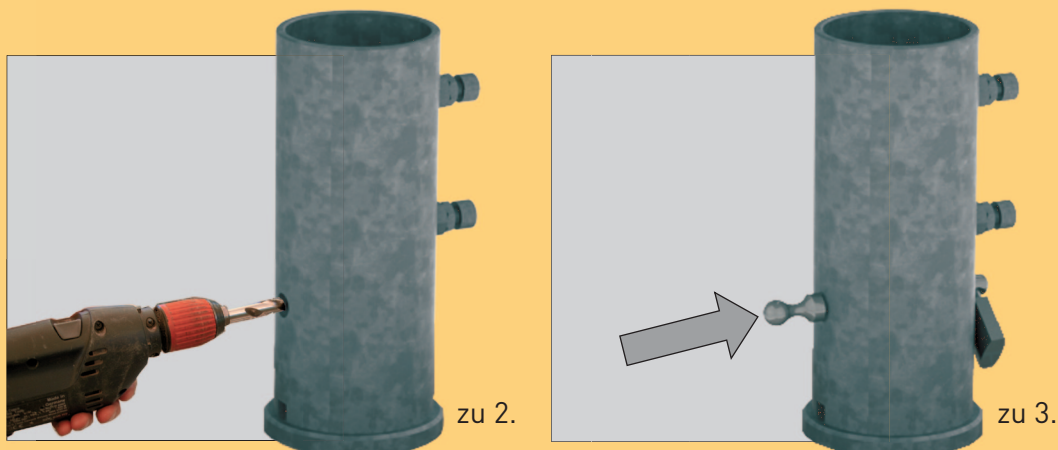

3. Stecken Sie den Bolzen durch die Bohrung und bringen Sie das Schloss an.

Schließen

1. Stecken Sie die Handkurbel bzw. den Bohrmaschineneinsatz in die Getriebebohrung und drehen Sie den Schirm bis zum Anschlag gegen den Uhrzeigersinn zu.

2.



Vorsicht

Stoff zwischen den Speichen kann Abrieb- oder Scheuerstellen verursachen. Keine Gewährleistung.

- Ziehen Sie den Stoff zwischen den Speichen heraus und legen Sie die Bespannung wie bei einem Handregenschirm in eine Richtung an den Schirm.



3.



Vorsicht

Ungesicherter Schirm kann durch Wind beschädigt werden und Scheuerstellen verursachen. Keine Gewährleistung.

- Schließen und sichern Sie Ihren Schirm mit dem mitgelieferten Zurrurgurt.
- Zurrurgurt so stark anziehen bis sich die Speichen nicht mehr bewegen lassen.
- An extrem windigen Lagen muß zudem eine Schutzhülle angebracht werden. Wir empfehlen Schutzhülle mit Teleskopstab und Reißverschluss, Bestellnummer SA 134.

Wartung: Einmal jährlich Spindel schmieren

1. Anschlagschraube (Zylinderschraube) an Vierkantrohr lösen.
2. Mehrere Spritzer (Maschinen-) Schmieröl durch die Bohrung auf die Spindel geben.

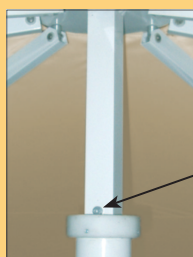

Bohrung

3. Bringen Sie die Anschlagschraube wieder am Vierkantrohr an.

Wartung: Bespannung reinigen



Vorsicht

Unsachgemäße Reinigung kann die Bespannung beschädigen.

- Reinigen Sie Ihren Schirm nach unseren Vorgaben.

1. Verschmutzungen können mit einer weichen Bürste gereinigt werden, oder mit dem Dampfstrahler (höchstens 30° C, maximal 30 bar, mindestens 30 cm Düsenabstand zur Bespannung) und Seifenlauge. Anschließend gut mit Wasser abspülen, damit keine Seifenreste auf dem Stoff verbleiben.

Schirm einlagern



Vorsicht

Unsachgemäße Lagerung kann die Bespannung beschädigen.

Bei Nichtbefolgung folgender Punkte können Stockflecken entstehen oder der Nähfaden vermodern.

- Trocknen Sie den Schirm gut aus.
- Ziehen Sie die Schutzhülle über.
- Lagern Sie den Schirm unerreichbar für Mäuse, bestenfalls lassen Sie den Schirm das ganze Jahr stehen

Wartung und Reinigung durch May

Das Reinigen der Bespannung und Generalüberholen der Schirme wird nur von Oktober bis Dezember von May vorgenommen.

Zur Klärung des Transports, zum Werksgelände der Firma May, setzen Sie sich bitte mit Ihrem Fachhändler vor Ort in Verbindung.